

LS 990 en aluminium

JUNG

1:1



Gamme architecturale

Matière

Aluminium: AlMg1
Ton naturel, décapé

Protection IP 44

Par la mise en œuvre du joint d'étanchéité Art. N°. 551 WU et d'un „cadre IP 44“ de la série respective, l'appareillage devient IP 44.

Compatible avec tous les enjoliveurs de la série LS

Un marquage des produits JUNG est possible par laser ou impression couleur à l'aide du Graphic-Tool. Le procédé dépend du matériau et de la couleur de l'enjoliveur. Plus d'information sous www.jung.de/gt.



Aluminium



titane
aluminium laqué



Conon de fusil
aluminium laqué

LS 990 en aluminium

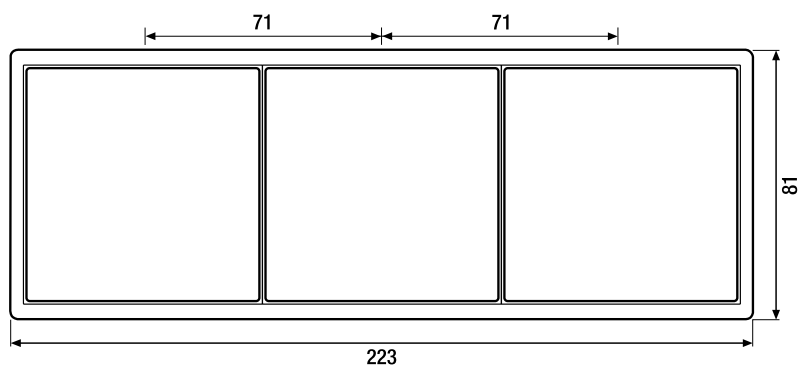
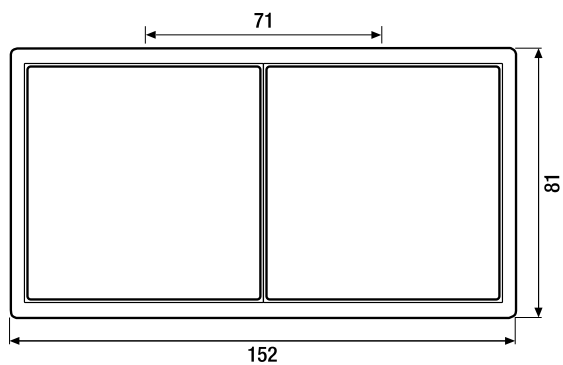
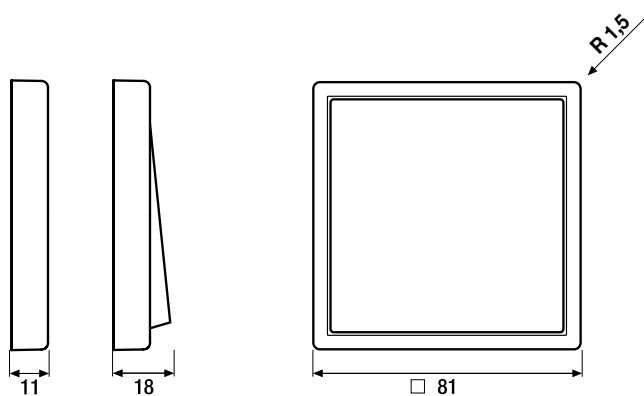
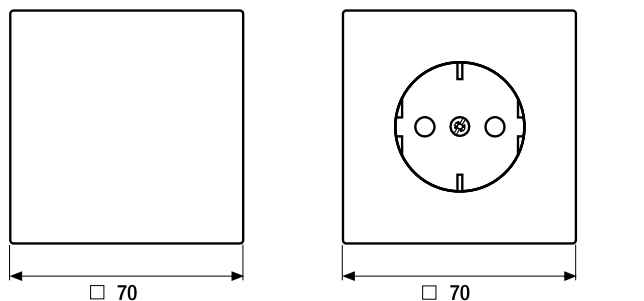

Dimensions des cadres

- 1 poste 81 mm x 81 mm
- 2 postes 152 mm x 81 mm
- 3 postes 223 mm x 81 mm
- 4 postes 294 mm x 81 mm
- 5 postes 365 mm x 81 mm

Les cadres sont conçus pour une installation verticale et horizontale.

Angle de coin du cadre R 1,5