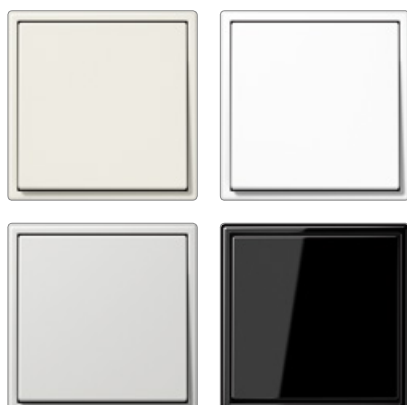
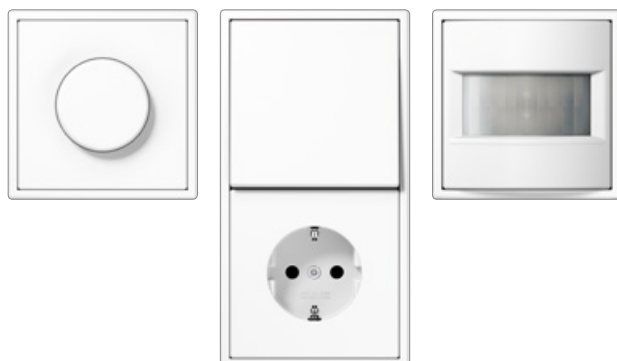

1:1

**Gamme architecturale****Matière** Duroplastique**Indice de protection**

Par la mise en œuvre du joint d'étanchéité Art. N° 551 WU et d'un „cadre IP 44“ de la série respective, l'appareillage devient IP 44.

P Impression couleur possible

Couleurs

- P** ivoire similaire à RAL 1013
- P** blanc similaire à RAL 9010
- P** gris clair similaire à RAL 7035
- noir similaire à RAL 9005

Certains articles également disponibles en

- vert similaire à RAL 6029
- orange similaire à RAL 2004

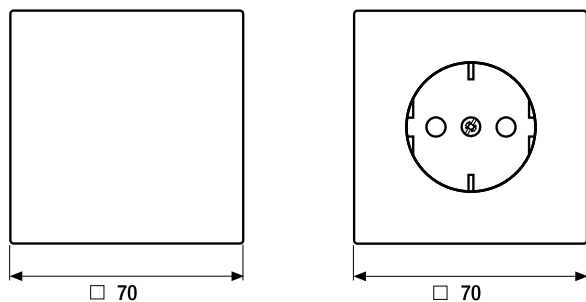

Dimensions des cadres

- 1 poste 81 mm x 81 mm
- 2 postes 152 mm x 81 mm
- 3 postes 223 mm x 81 mm
- 4 postes 294 mm x 81 mm
- 5 postes 365 mm x 81 mm

Les cadres sont conçus pour une installation verticale et horizontale.

Angle de coin du cadre R 2

